

小型トラックの速度計のリコールについて

平成 21年3月12日

リコール届出番号2277

平成21年3月12日、日産ディーゼル工業株式会社に車両を供給しているいすゞ自動車株式会社が下記のリコールを国土交通大臣に届け出しました。

対象車両をご愛用のお客様には、大変ご迷惑をおかけしまして誠に申し訳ございません。

ご愛用車の措置につきましては、販売会社よりご連絡・ご相談をさせていただきますので、点検・修理（無料）をお受けいただきますよう、よろしくお願い申し上げます。

対象車両をご愛用のお客様には大変ご迷惑をおかけいたしましたことを、心よりお詫び申し上げます。

1. 不具合の状況

- 機械式自動変速機付き小型商用車の速度計において、メータ基板材質及び回路抵抗体の仕様が不適切なため、抵抗の自己発熱によるメータ基板の膨張により、抵抗体を取り付けているはんだに亀裂が生じることがあります。そのため、そのままの使用を続けると、メータ回路の電源が絶たれ、速度計が作動しなくなるおそれがあります。

2. 改善の内容

- 全車両、メータ本体をメータ基板材質及び抵抗体の仕様を変更した対策品に交換します。

3. 対象車両

- いすゞ自動車株式会社が製作し、日産ディーゼル工業株式会社が販売している小型トラックが対象です。
- 通称名はコンドルです。
- 型式、車台番号の範囲、製作期間、対象台数は次の通りです。

型式	対象車の含まれる車台番号の範囲 及び製作期間	対象台数
PA-BPR81N PA-BPR81R PB-BPR81AN PB-BPR81AR	BPR81-7000061～BPR81-7000517 平成16年9月22日～平成18年10月23日	14
PB-BKR81A PB-BKR81AD PB-BKR81AN PB-BKR81AR PB-BKR81N	BKR81-7000134～BKR81-7000970 平成16年9月9日～平成19年2月16日	75
AFG-BPR82AN	BPR82-7000006～BPR82-7000007 平成18年8月3日～平成18年10月5日	2
計10型式	製作期間の全体の範囲 平成16年9月9日～平成19年2月16日	合計91台

<ご注意>

- 対象車両の含まれる車台番号の範囲には、対象とならない車両もありますので、詳しくは最寄りのUDトラック販売会社にお問い合わせください。
- 対象車両の製作期間はご購入の時期とは異なります。

改善箇所説明図

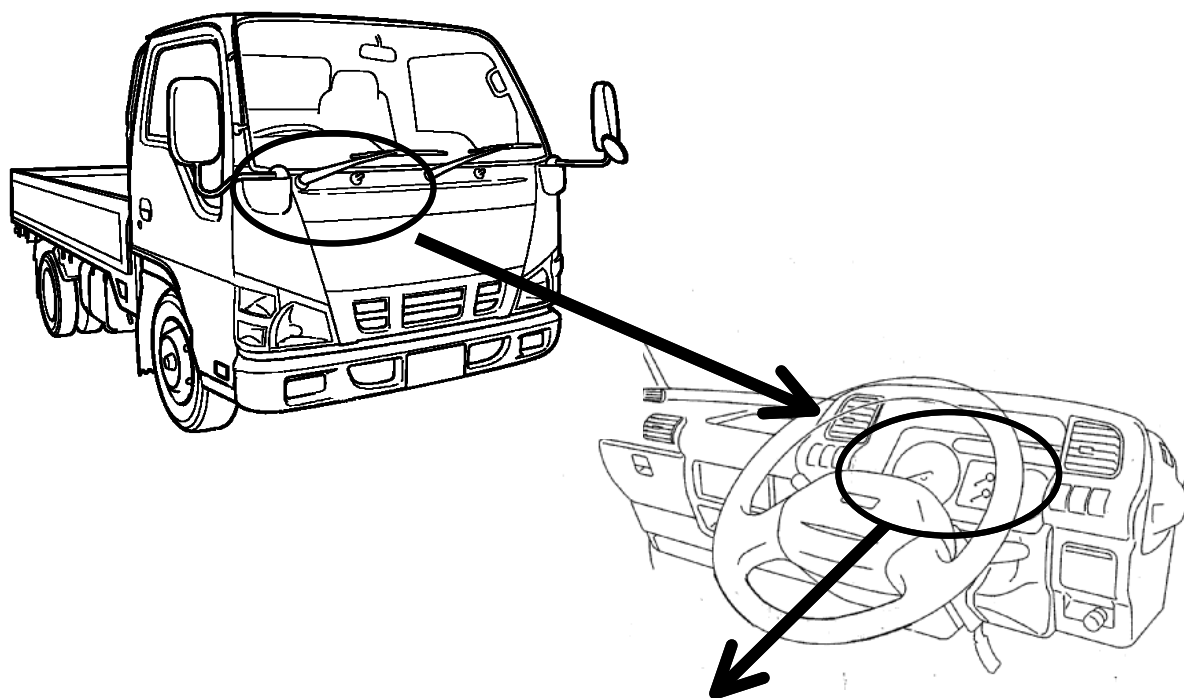

メータ本体

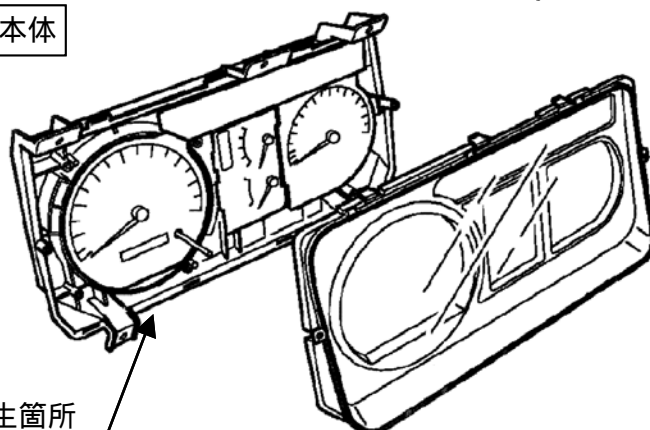

基準不適合発生箇所

機械式自動変速機付き小型商用車の速度計において、メータ基板材質及び回路抵抗体の仕様が不適切なため、抵抗の自己発熱によるメータ基板の膨張により、抵抗体を取り付けているはんだに亀裂が生じることがある。そのため、そのままの使用を続けると、メータ回路の電源が絶たれ、速度計が作動しなくなるおそれがある。

改善の内容:

全車両、メータ本体をメータ基板材質及び抵抗体の仕様を変更した対策品に交換する。

識別：コラムカバー下付近に識別シール（黒色）を貼付する。

注：□ は、交換する部品を示す。